

Garantía

► **Para el servicio pos venta, tener listo lo siguiente
Contacte a un distribuidor autorizado**

1. Nombre del producto.
2. Modelo del producto.
3. Problema del producto.
4. Numero de teléfono y dirección en el cual se pueda contactar.

Póliza de Garantía

PRODUCTO	
MODELO	
FECHA DE COMPRA	
PERIODO DE GARANTIA	
DIRECCION DE AGENCIA	

► **KOCOM garantiza al comprador de este producto lo siguiente.**

- 1) Este producto de fábrica bajo estrictas normas de calidad y procedimientos de control e inspección.
- 2) Si este producto se daña en el uso adecuado por defecto del mismo, KOCOM repara de forma gratuita en el plazo de un año a partir de la fecha de compra.
- 3) Los siguientes casos estarán sujetos a cargo, incluso durante el periodo de garantía:
 - a. Si se quiebra durante el transporte, o por un trato negligente por el consumidor.
 - b. Daño por causa de reparación no autorizada, o modificación del sistema.
 - c. Daño causado por desastres naturales o descarga eléctrica.



<http://www.kocom.com>

E-mail : export@kocom.co.kr

Las especificaciones están sujetas a cambio sin previo aviso.



KVM-301

[Manual de instalación y operación]



KVM-301



KVR-300 [Opcional]

- 4" B/W Flat CRT
- Comunicación con puerta y vigilancia de puerta
- Puerta abierta durante la comunicación
- Función de intercomunicación entre unidades internas.
- Instalación tipo montaje de superficie
- Equipo de memoria externa 64 fotos conexión (KVR-300)
- Conexión con hasta 2 cámaras de puerta.
- 2 monitores y 2 Auriculares (KDP-602G)
- Selección de 5 melodías



KC-MB30



KC-D20 [Opcional]



KC-C63 or KC-B61 [Opcional]

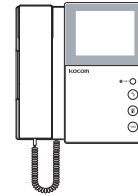

▶ **Contenido**

■ Precauciones de seguridad	4
■ Supervisar la instalación	4
■ Instalación de cámara de puerta	5
■ Precauciones para el funcionamiento	6
■ Precauciones para la instalación	6
■ Componentes	7
■ Especificaciones	7
■ Nombre de cada pieza	8
■ Forma de operación	9
Dispositivo de cierre	10
Diagrama de cableado [Cable requerido]	12
Diagrama de cableado [Cámara A tipo CCTV]	15
Diagrama de cableado [Cámara B tipo CCTV]	16
Descripciones de operación de funciones especiales	17
KVR-300 Manual de Usuario	17
Instalación (KVR-300)	18
Forma de operación (KVR-300)	18
■ Póliza de Garantía	

Instalación de Monitor

► Método Básico de instalación de Monitor

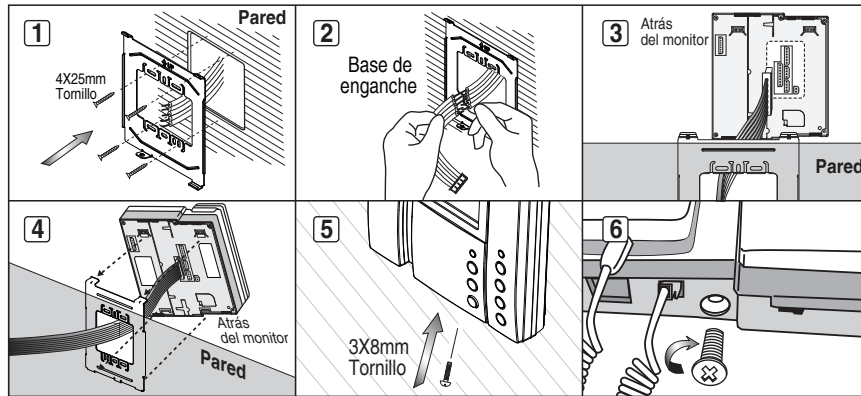

■ Altura Estándar de monitor

- La altura estándar del monitor es 1450~1,500mm debajo del centro de la pantalla del monitor.
- Para la instalación, evitar lugares donde haya exceso de humedad, fuerza magnética peligrosa, productos químicos, rayos directos de sol y ningún lugar cercano a calentadores que puedan causar daño..

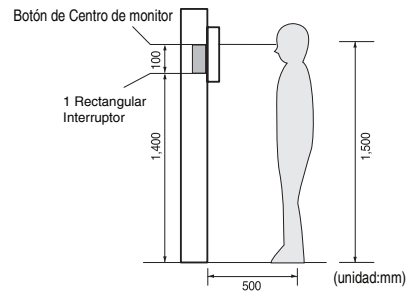

Instalación de cámara de puerta

► Instalación de cámara de puerta

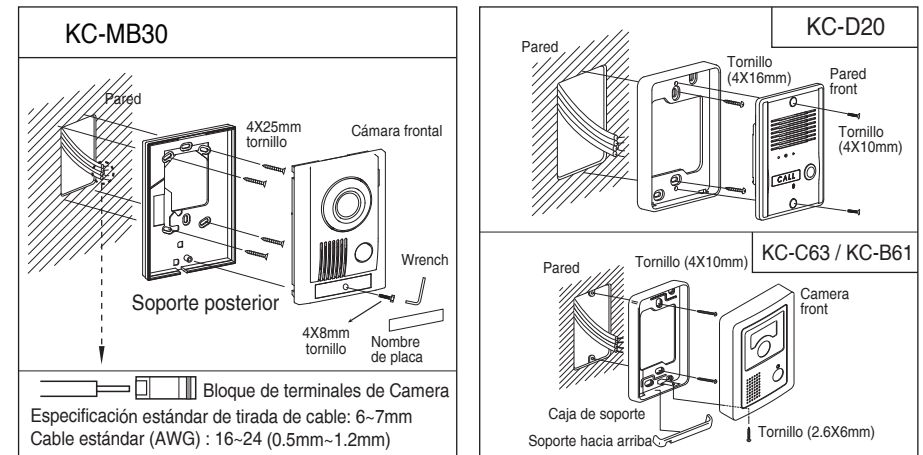

Después de fijar el soporte posterior con 4 tornillos, coloque la cámara de puerta en las ranuras del soporte posterior, luego fijarlo con tornillos hexagonales y por último pegar los materiales de acabado para ocultar los tornillos.

■ Altura estándar de cámara de puerta

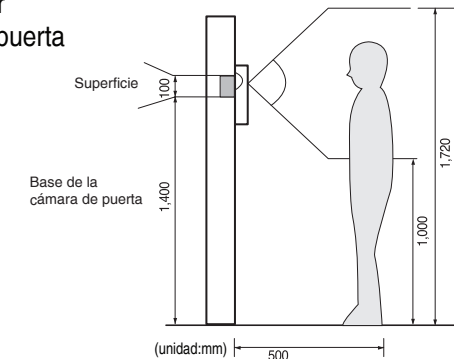

- Altura estándar de la cámara de puerta es 1,400~1,450mm desde la parte inferior de la cámara al piso.
- En caso de que la altura de la cámara de puerta exceda del rango mínimo 1,250mm ~ 1,550mm, es imposible controlar el ángulo la imagen en la pantalla, y por lo tanto deberá tener cuidado con la altura de la cámara en la instalación.

Precauciones para la operación

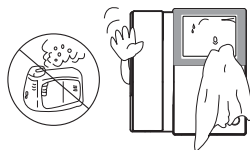

Mantener alejado de vapores y estufa, la alta temperatura y humedad puede causar ruptura.

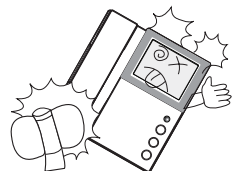

No deje caer el monitor o la cámara de puerta, y evitar impactos fuertes.

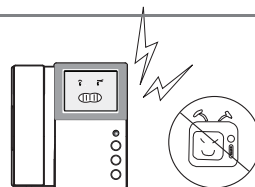

Manténgase alejado de dispositivos que generen campos magnéticos intensos. (TV, Altavoces, etc.) (La imagen puede distorsionar o estar borrosa y puede resultar avería.

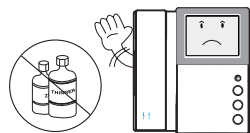

Durante la limpieza, nunca use manos mojadas, solventes o pintura

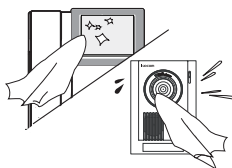

Mantenga la imagen clara limpiando con frecuencia la cámara utilizando telas suaves.

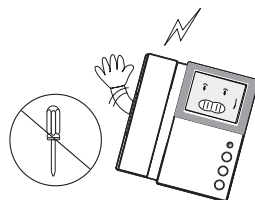

Como este dispositivo consiste en componentes electrónicos de precisión y alto voltaje generado internamente, no intente desmontar.

※ De acuerdo con el medio ambiente exterior, es posible ver las imágenes poco claras. Sin embargo, no son el resultado de cualquier problema o defecto del producto.

Precauciones de instalación

- Monitor y cámara deben instalarse lejos de la luz directa.
- Cámara debe instalarse en un lugar libre de la lluvia
- La altura estándar del monitor debe estar a 1450mm-1500mm del piso y centrado en la pantalla del monitor.
- Cámara debe ser instalada en pared y superficies completamente secas.
- Si se instala durante la temporada de invierno en la temperatura por debajo de los -5°C puede generar condensación en el interior del monitor y la cámara debido a la diferencia de temperatura interna y externa. Para evitar daño por condensación, la conexión debe realizarse después de 2 o más hrs de la instalación.
- No instale el monitor y la cámara en lugares expuestos a calentamiento directo o lugares donde sean emitidos gases nocivos en cantidades significativas.

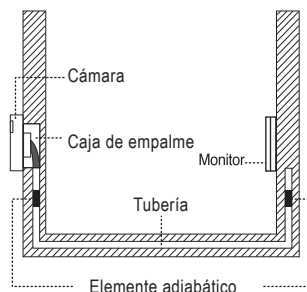

en tubería para prevenir circulación de aire.

※ Sellando tuberías minimiza diferencia de temperaturas entre el interior y exterior, también elimina humedad y condensación en la ventana de la cámara de puerta.

Componentes

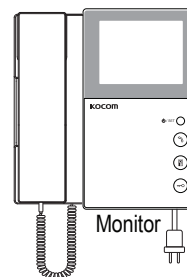

Monitor

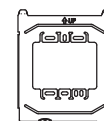

Soporte de pared
Soporte de pared en el monitor

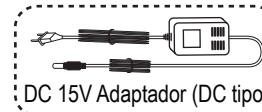

DC 15V Adaptador (DC tipo)

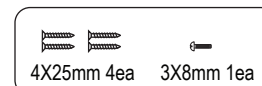

4X25mm 4ea 3X8mm 1ea

Tornillos para fijar el Monitor

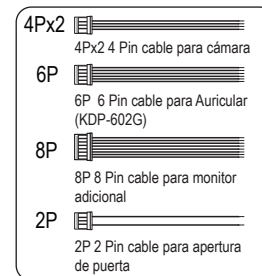

4P x 2 4P x 2 4 Pin cable para cámara
6P 6 Pin cable para Auricular (KDP-602G)
8P 8P 8 Pin cable para monitor adicional
2P 2P 2 Pin cable para apertura de puerta

Cables

Cámara de puerta

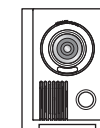

KC-MB30

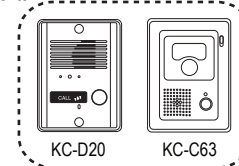

KC-D20

KC-C63

Soporte trasero

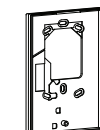

KC-MB30

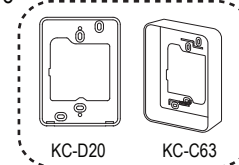

KC-D20

KC-C63

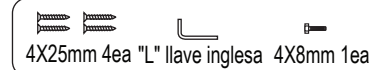

4X25mm 4ea "L" llave inglesa 4X8mm 1ea

Tornillo para la fijación de la cámara

Especificaciones

MONITOR	MODELO	KVM-301		
	Voltaje	SMPS AC 90-240V (50Hz/60Hz)		
	Consumo	Max: 20W, En espera 1.6W		
	Temperatura de operación:	0 °C ~ +40 °C		
	CRT	4" flat tube		
	Sistema de comunicación	Conversación Duplex(2 Vías)		
	Sonido de llamada	Sonido Melodía		
	Cable	4 hilos (cámara), 6 hilos (Auricular), 8 hilos (video portero) Tipo de Montaje: Montaje de superficie		
	Distancia Max de cableado	Surface mount		
	Max Wiring Distance	TIV 0.8mm Cable=100m, UTP CAT5=100m		
Dimensiones	210 (W) x 222(H) x 57(D)mm			
Conexión de unidades internas	KDP-602G (Audio phone), KVM-301 (B/W monitor)			
Conexión de cámara	KC-MB30, KC-MB31, KC-D33, KC-D20, KC-MB20, KC-B61, KC-MB12, KC-MB14, KLP-302, KLP-304, KLP-306, KLP-308, KLP-312, KLP-P302, KLP-P304, KLP-P306, KLP-P308, KLP-P312			
Cámara de puerta	MODELO	KC-MB30	KC-D20	KC-C63
	Voltaje	DC12V ± 1V (power from Monitor)		
	Consumo	Max: 3W (con carga)		
	Temperatura de operación	-10 °C ~ +50 °C		
	Iluminación Min	0.1Lux (LED encendido)		
	Dimensiones(mm)	110(W)x158(H)x39(D)	96(W)x127(H)x32(D)	95(W)x127(H)x34(D)
	Angulo de visión	Diagonal 120° (ángulo ajustable)	Diagonal 90°	Diagonal 120°

Nombre de cada pieza

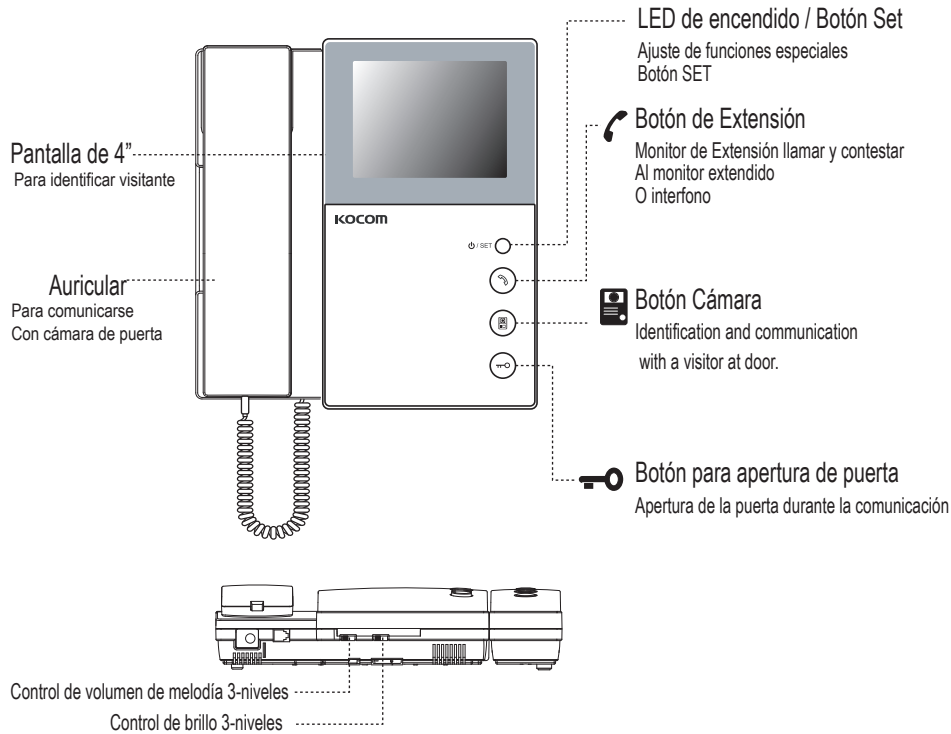

■ Cámara de puerta

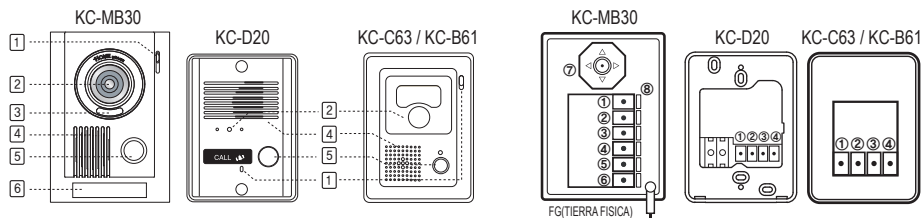

- 1 Micrófono : Para comunicarse con Monitor
- 2 Lente de cámara 3 LED
- 4 Altavoz: Cuando el visitante llama la voz sale del altavoz del monitor
- 5 Botón para llamar: Al presionar el botón, será llamada la casa.
- 6 Nombre de placa 7 Tapa de tornillo

- 1 : VCC
- 2 : GND
- 3 : Audio
- 4 : Video
- 5&6 : Puerta (sin polaridad)
- 7 : Angulo de cámara (Solo KC-MB30)
- 8 : Abrazadera de alambre

Forma de operar (Instrucciones de operación)

■ Comunicación con cámara de puerta

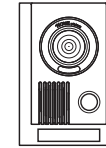

Cuando el visitante pulsa el botón de llamada en la cámara de puerta, en el panel no para de sonar durante 2 minutos. Pero la pantalla solo estará encendida durante 1 minuto. El botón de monitor no funcionara durante 1 minuto. En este momento cuando se descuelga el auricular, la pantalla se encenderá y la comunicación estará disponible.

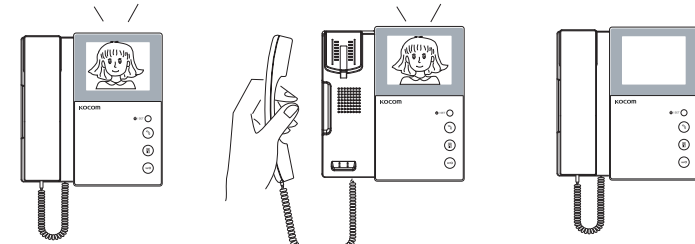

Mientras suena la melodía en el monitor, la imagen del visitante es mostrada. Levante el auricular para comunicarse con el visitante en la puerta.



En caso de que se usen unidades interiores (Auriculares), presiones el botón de cámara  para la comunicación.

Cuelgue el auricular para finalizar la comunicación. La comunicación con la cámara de puerta estará disponible por 3 minutos

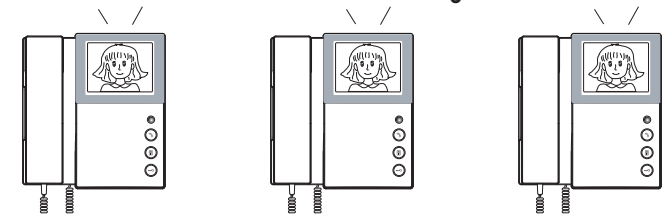
■ Para visualizar la cámara- No necesita descolgar el auricular



Para visualizar el estado de la puerta sin comunicación, presione el botón de cámara  y observe la imagen de la puerta en la pantalla del monitor.

Para visualizar la cámara  de puerta 2 a través de la pantalla, presiones el botón de cámara una ves mas. Para finalizar la visualización de cámara,  presione el botón de cámara una ves mas.

La visualización de la cámara de puerta estará disponible por 1 minuto

■ Apertura de puerta automática.

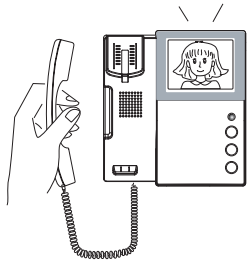

Para este propósito la cerradura de la puerta automática debe ser instalada en la puerta y conectada a la cámara de puerta o monitor.

Si presiona el botón de apertura de puerta durante la comunicación, la puerta se abre automáticamente.

Después de abrir la puerta, usted puede terminar la comunicación colgando el auricular o presionando el botón de cámara.

■ Extensión de llamada y comunicación

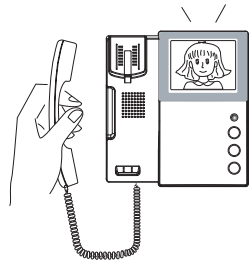

Cuando el dispositivo tiene una extensión de monitor o un auricular, descuelgue el auricular y presiones el botón de Extensión. Luego, un tono de llamada suena en el monitor.

En este momento, el dispositivo cambia al modo de comunicación automáticamente. Por otra parte, cuando es recibida una llamada del interior del monitor o auricular extendido, descuelgue el auricular. Entonces la comunicación esta disponible inmediatamente.

En el tiempo de descolgar el auricular, presiones el botón de Extensión para tener comunicación interna y estará disponible por 3 minutos.

■ Nombre de cada puerto de Conexión

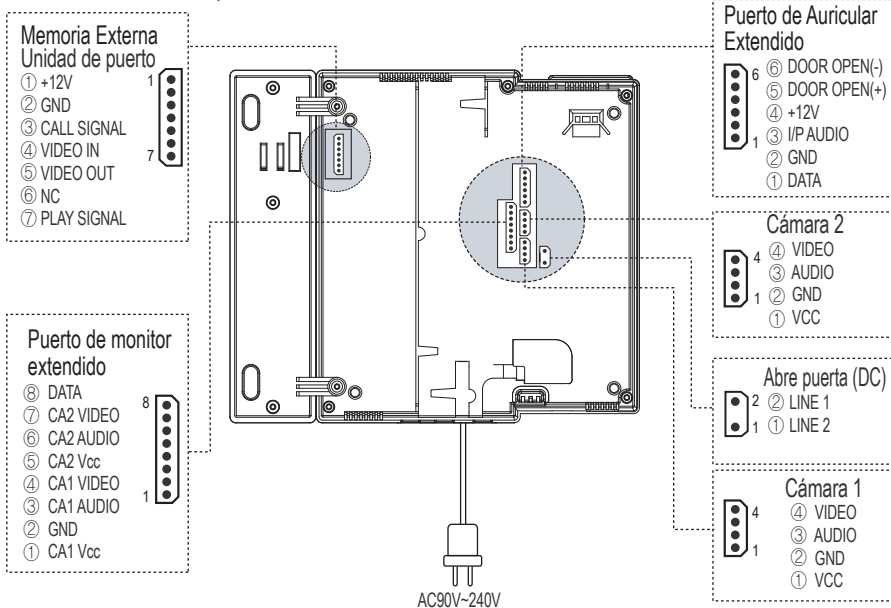

■ 1 Cámara: Conexión de 1 Monitor

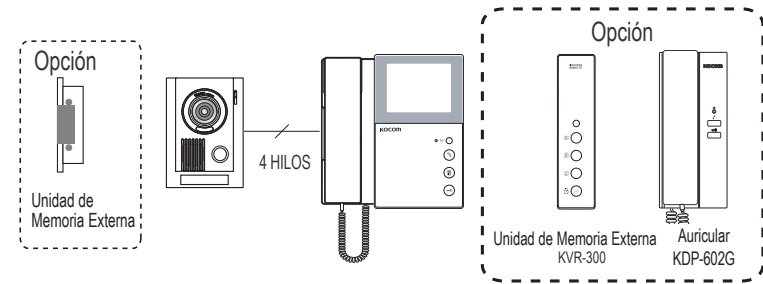

■ 2 Cámaras : Conexión de 1 Monitor

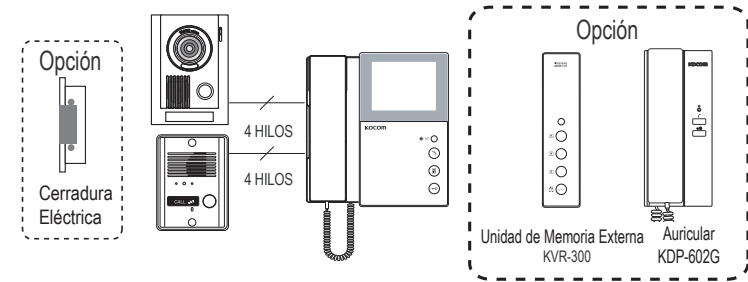

■ Configuraciones del sistema

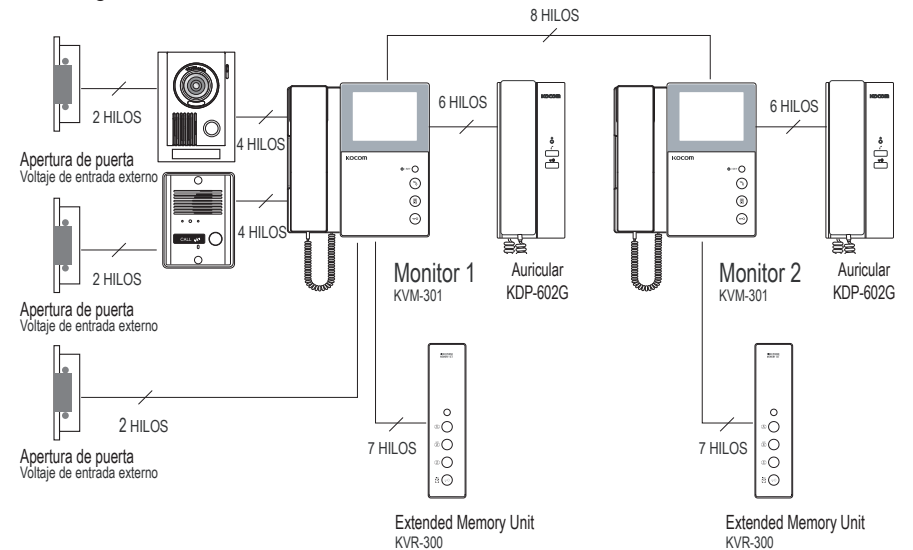

■ 1 Cámara: Conexión de cables 1 Monitor

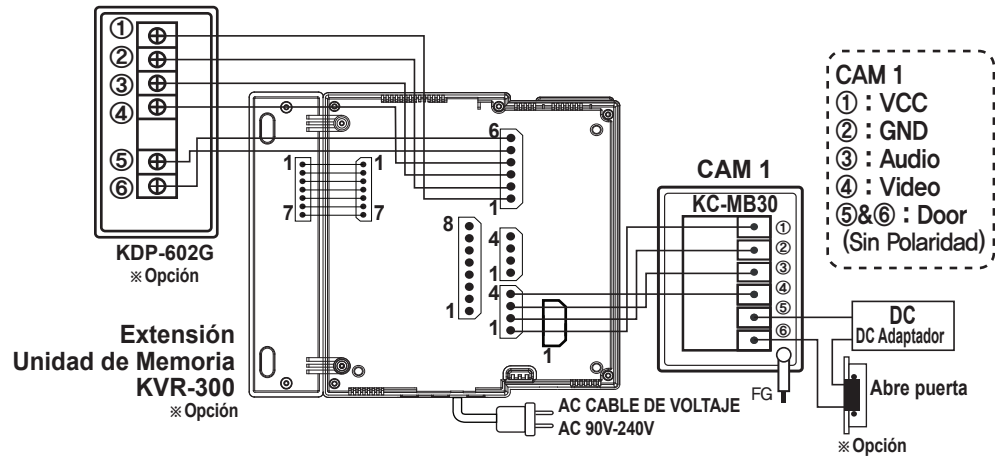

■ Cableado del sistema completo / 2 Cámaras: 2 Monitores
Conexión de cableado

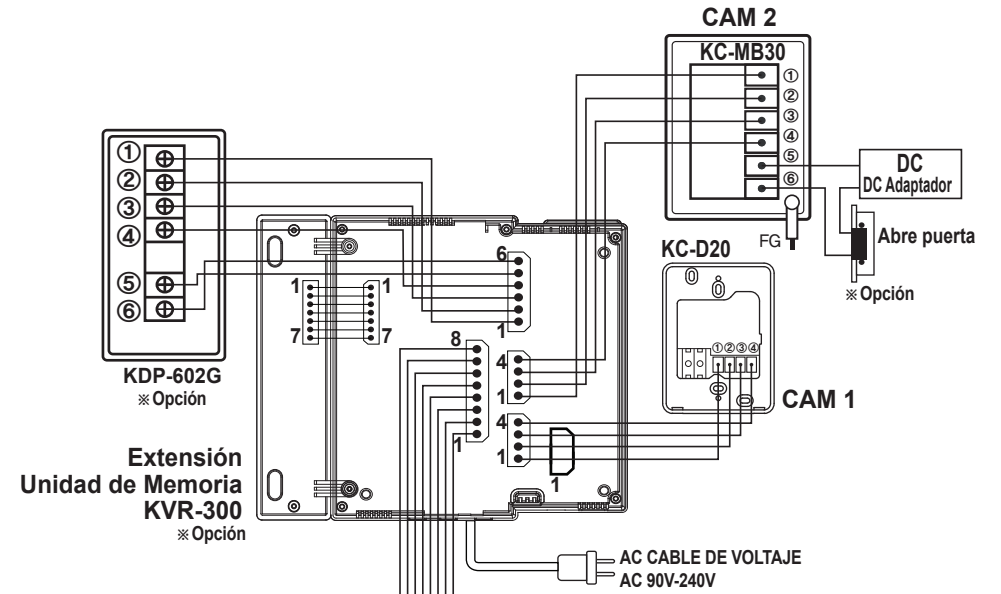

■ 2 Cámaras: Conexión de cables 1 Monitor

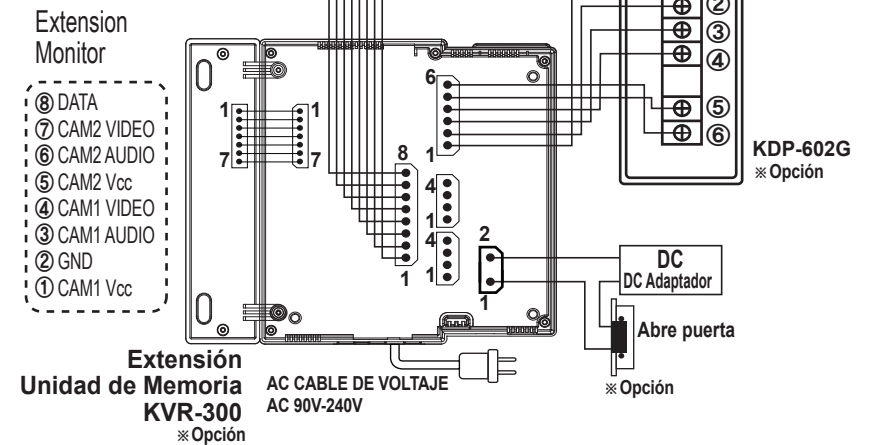
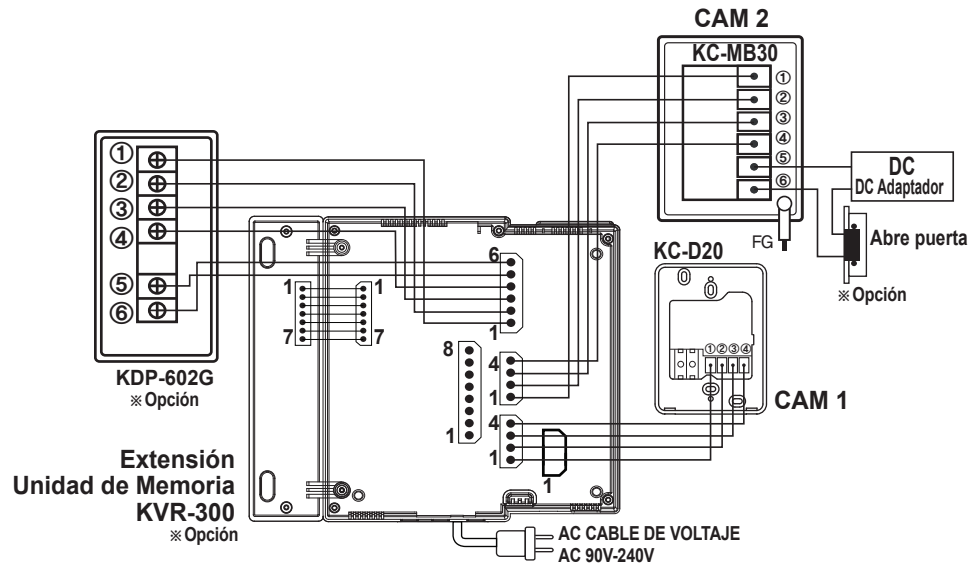

▶ Diagrama de cableado [Requisito de Cable]

■ Hasta 100 M : CAT5 cable

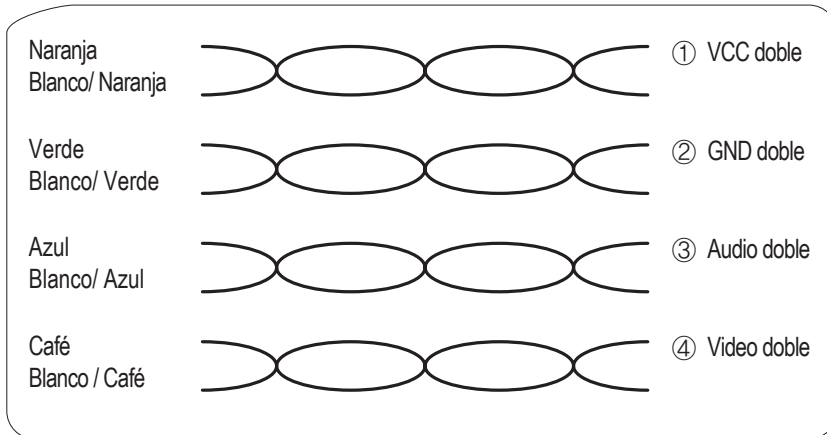

※ CAT5 wire configuration

※ In case of more than 50m of CAT5 cable length, the screen and voice quality can get lower. But the symptom is not a kind of fault. So less than 50m is recommended.

■ Hasta 50M : TIV 0.65mm² cable

■ Hasta 100M : Superior TIV 0.8mm² cable

■ Hasta 150M : TIV 0.8mm² cable + RG-59 / U

RG-59 / U (Cable Coaxial) para señal de video
(Conecte núcleo a video y malla a GND)

▶ Diagrama de cableado [Cámara de CCTV tipo A]

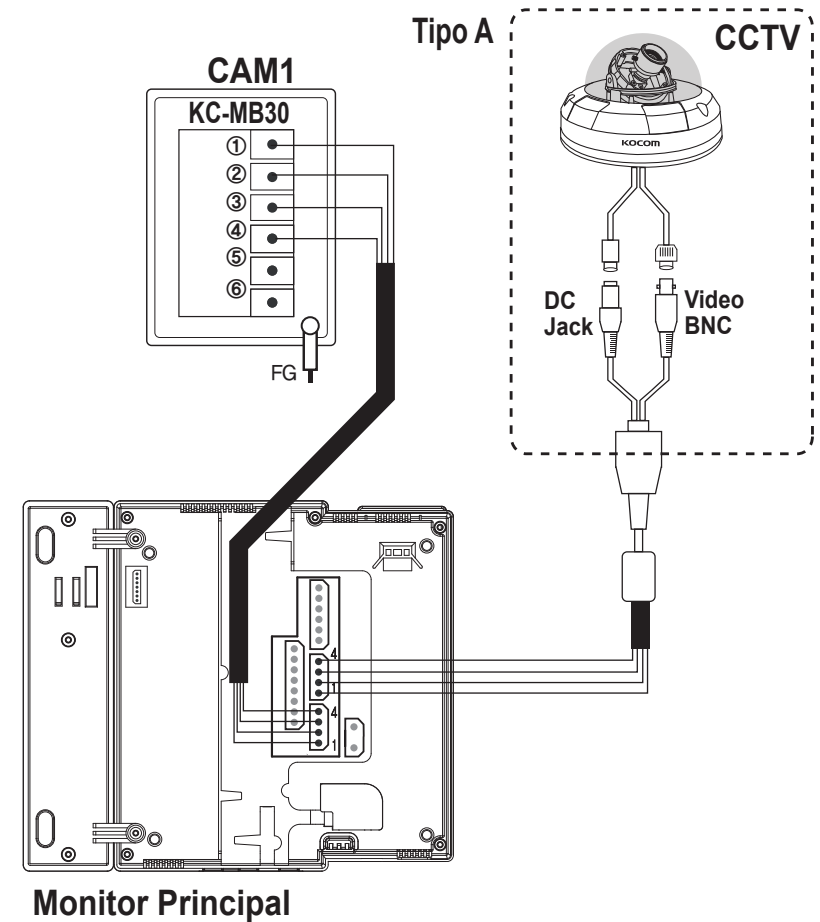

A. En el caso del consumo de corriente de la cámara de CCTV debe ser por debajo de 200mA (DC12V) y una distancia por debajo de 50M, se puede utilizar el voltaje del monitor para alimentar la cámara de CCTV bajo estas condiciones..

B. En el caso del consumo de corriente de la cámara de CCTV si es superior a 200mA (DC 12V) y distancia entre cámara de CCTV y monitor superior a 50M, debe usar voltaje externo al monitor para energizar la cámara de CCTV.

▶ Diagrama de cableado [Cámara de CCTV tipo B]

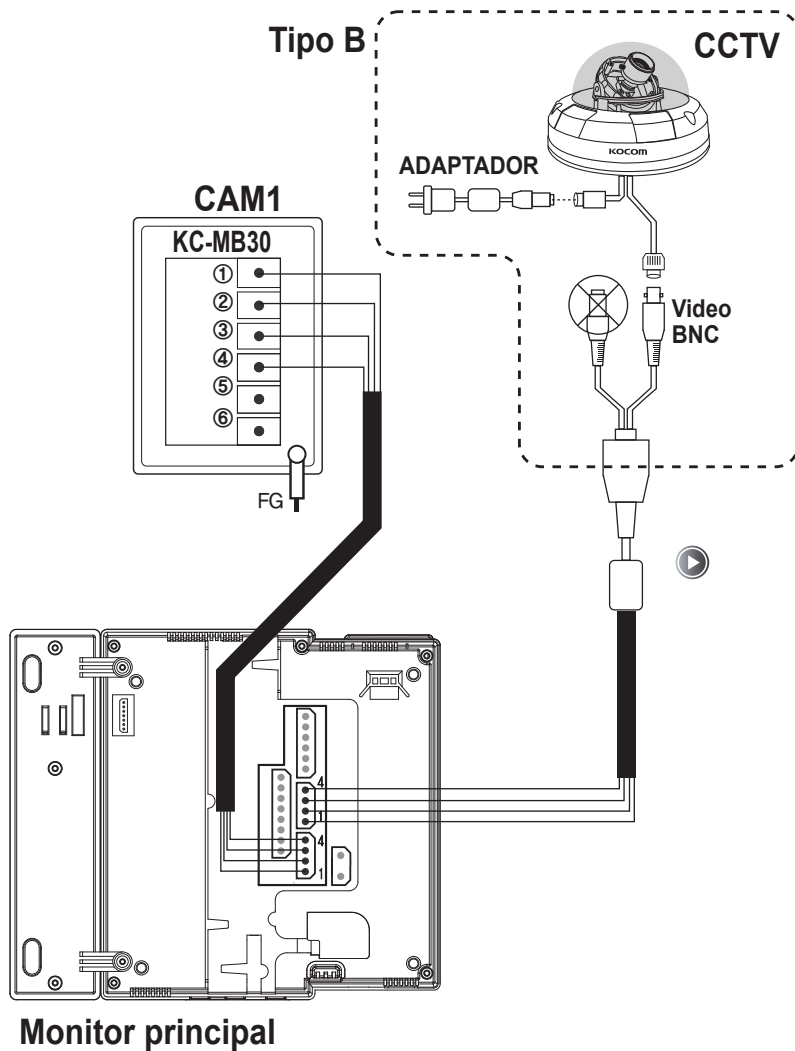

▶ Descripción de Funciones Especiales

■ Selección de 5 melodías de llamada de cámara de puerta

Con colgar el auricular, seleccione cámara 1 o cámara 2 usando la función de supervisión.

Mientras la pantalla esta encendida, presione botón de extensión por 3 segundos.

Ajuste el sonido de timbre.

Cada vez que se pulsa el botón de extensión, suena una campana guardando los sonidos.

Seleccione el sonido de timbre que desee y pulse el botón SET para cambiar el sonido relacionado con la cámara de puerta.

Con el modo de ajuste de timbre, el sonido de campana guarda los timbres.

La pantalla se apaga automáticamente.

■ Selección de 5 melodías de llamada de Extensión

Con colgar el auricular, presione el botón de Extensión

Ajuste el sonido de timbre.

Cada vez que se pulsa el botón de extensión, suena una campana guardando los sonidos.

Seleccione el sonido de timbre que desee y pulse el botón SET para cambiar el sonido relacionado con la cámara de puerta.

Con el modo de ajuste de timbre, el sonido de campana guarda los timbres

■ Monitoreo de CCTV (3min)

Con colgar el auricular, presione el botón de cámara, seleccione la cámara de puerta para configurar la función de monitoreo de CCTV. Mientras la pantalla esta encendida, presione el botón de SET por 3 segundos.

Con el modo de ajuste de timbre sonando, selecciona el tiempo de la cámara seleccionada de 1 a 3 minutos.

La pantalla se apaga automáticamente.

Para cancelar esta función, seguir los pasos como se describe anteriormente

Equipo de Memoria Externa (KVR-300) Manual de usuario

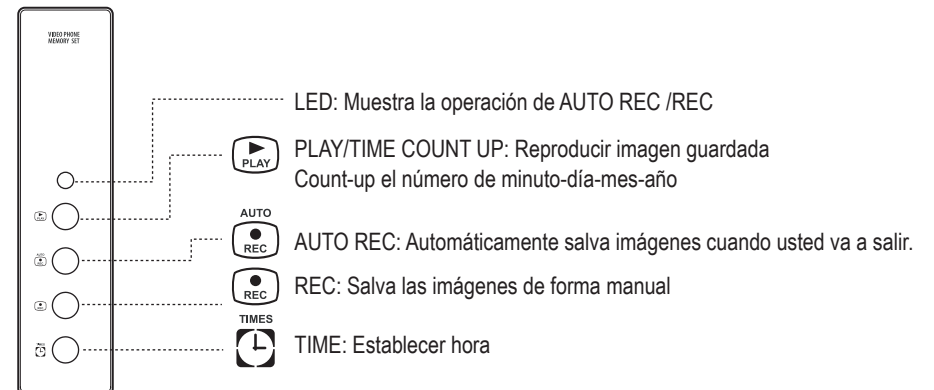

► Instalación

KVR-300 contiene los siguientes cables.

Puede conectar este cable al conector de KVM-301

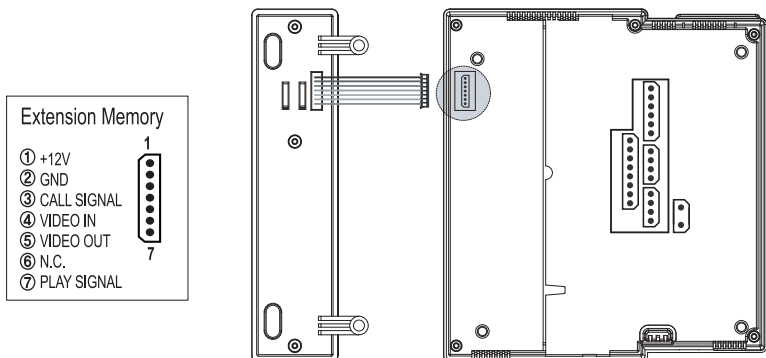

Instalación

► Forma de operar

■ Manual Record y Auto Record

1. Manual Record (REC): Cuando la pantalla esta encendida, si presionas el botón de REC la imagen se graba.

2. Auto Record (AUTO-REC): Si presionas botón AUTO-REC el LED verde enciende y las imágenes se grabaran automáticamente con LED parpadeando en color rojo.

Cuando el visitante presiona el botón de llamada en la cámara. (La siguiente imagen se graba automáticamente y esta disponible en un tiempo de 30 segundos).

■ Reproduciendo imagen grabada

Upto 64 cut frame record

Si presiona el botón de PLAY puede encontrar la última imagen salvada con la hora.

Presiona botón de PLAY y encuentra la siguiente imagen.

No es posible reproducir con auto re-play todas las imágenes automáticamente pulsando una sola vez el botón.

En caso de que la capacidad de la memoria este llena, automáticamente sobrescribe la imagen más antigua.

■ Ajuste de hora

1. Encienda la pantalla del monitor y presione el botón de cámara.

2. Presione el botón de time y play, entonces el modo de hora aparecerá en el centro del monitor y los minutos parpadean.

3. Pulsando el botón "Time set" cambie el numero y seleccione el numero deseado con el botón "Time mode". Así como el método siguiente ajustar la hora y continuamente (minutos – hora – día – mes – año).

4. Botón Play: Contar

Precaución

- Si la energía de la unidad de memoria se corta, la hora, día y todas las imágenes se borrarán. Tener cuidado con esto.

- Cuando reproduces las imágenes grabadas, hacia arriba y hacia abajo, parte de la pantalla se puede oscurecer por el magnetismo de cada área.